

防音型落蓋側溝 RV-OTU

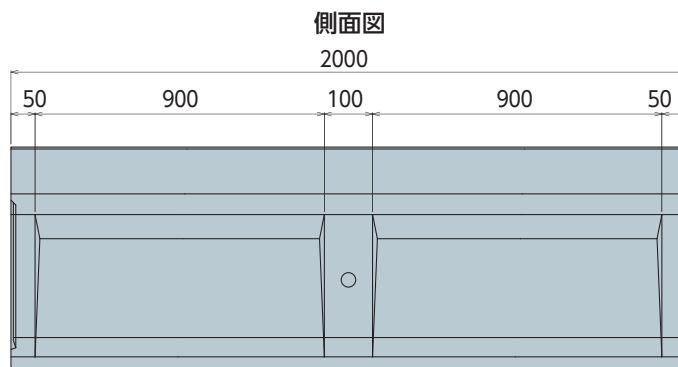

RV-OTU側溝 本体

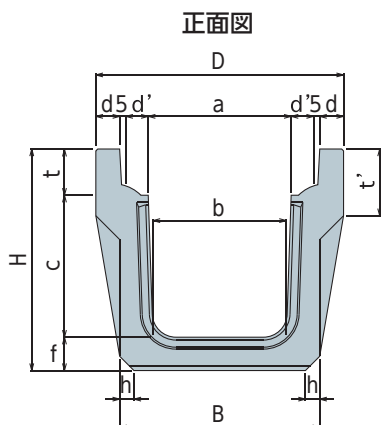

規格表

呼び名	寸法 (mm)												重量 (kg)	
	a	b	c	d	d'	f	h	t	t'	D	H	B		
歩道用	300C	300	260	498	40	56	60	20	97	120	500	655	400	479
	400B	400	360	498	40	56	60	20	112	135	600	670	500	514
車道用	250A	250	230	248	45	56	65	20	92	120	460	405	360	322
	300A	300	280	298	50	56	70	30	97	140	520	465	420	418
	300B	300	270	398	50	56	70	25	97	140	520	565	410	478
	400A	400	370	398	55	56	80	30	112	140	630	590	510	542
	400B	400	360	498	55	56	80	25	112	140	630	690	520	643
	400C	400	350	598	55	56	90	30	112	140	630	800	530	793
600A	600	550	598	65	66	100	30	142	170	880	840	730	1,006	

RV-OTU用 コンクリート蓋

蓋表面図<I・II型>

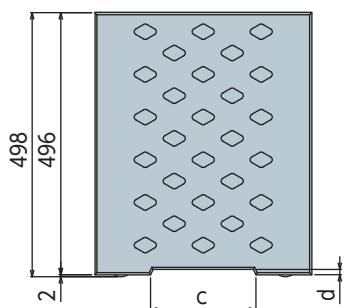

蓋断面図

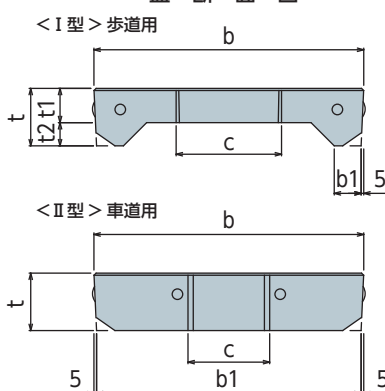

蓋側面図



蓋寸法・重量< I型>

呼び名	寸法 (mm)								重量 (kg)
	b	b1	c	t1	t2	t	d		
250	362	51	150	55	34	89	8	29	
300	412	51	200	55	39	94	8	34	
400	512	51	200	65	44	109	8	48	

蓋寸法・重量< II型>

呼び名	寸法 (mm)					重量 (kg)
	b	b1	c	t	d	
250	362	352	155	89	19	38
300	412	402	155	94	19	46
400	512	502	155	109	19	67
600	742	722	155	140	19	121

- ザ・ウォールII
- フラットウォールII
- NPウォール
- ガーディアンII
- ハーデンロック
- 間知ブロック
- テラグリーン
- グリーンエコ
- 小口止ブロック
- 基礎ブロック
- eベース
- 縦溝用ボックスカルバート
- ジョイントボックスカルバート
- FX側溝
- FX可変側溝
- 大型FX可変側溝
- FR横断側溝
- IGU
- RV-OTU**
- エブロンブロック
- U形側溝
- L形側溝
- 雨水樹
- 歩車道境界ブロック
- 地先境界ブロック
- 緑石
- ベンチフリューム
- 大型フリューム
- SRフェンス
- 自在R連続基礎
- RS基礎
- 積ガード
- フィールドボックス
- 組立樹
- 外フラット式集水樹
- HC床版
- 家のねっこ工法
- ガーデンウォール

- ザ・ウォールII
- フラットウォールII
- NPウォール
- ガーディアンII
- ハーデンロック
- 間知ブロック
- テラグリーン
- グリーンエコ
- 小口止ブロック
- 基礎ブロック
- eベース
- 縦横用ボックスカルバート
- ジョイントボックスカルバート
- FX側溝
- FX可変側溝
- 大型FX可変側溝
- FR横断側溝
- IGU
- RV-OTU
- エプロンブロック
- U形側溝
- L形側溝
- 雨水樹
- 歩車道境界ブロック
- 地先境界ブロック
- 緑石
- ベンチフリューム
- 大型フリューム
- SRフェンス
- 自在R連続基礎
- RS基礎
- 積ガード
- フィールドボックス
- 組立樹
- 外フラット式集水樹
- HC床版
- 家のねっこ工法
- ガーデンウォール

OTUⅢ型 (グレーチング付横断溝)

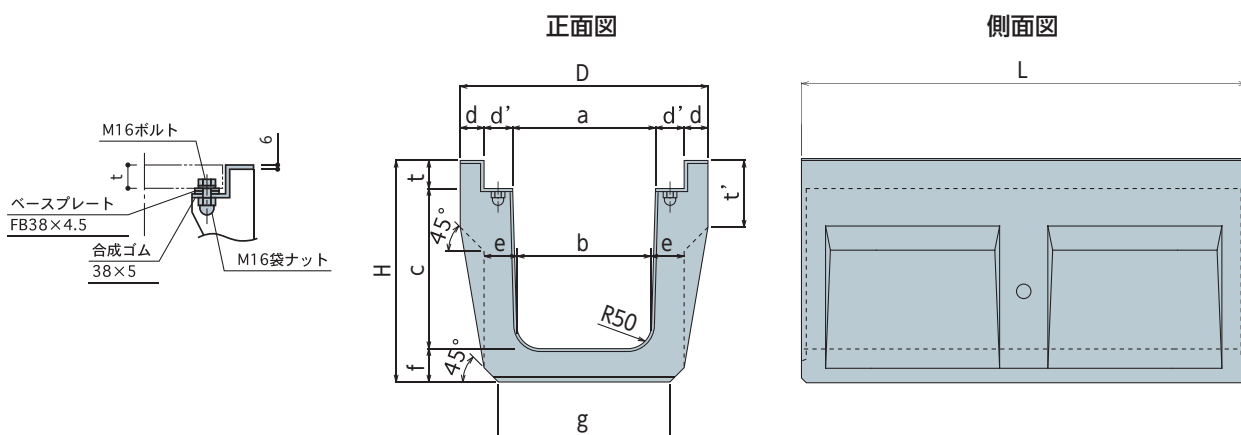

寸法表

呼び名	寸法 (mm)												製品重量 (kg)		
	a	b	c	d	d'	e	f	g	t	t'	D	H		L	
250G	252	230	280	50	55.0	75	75	340	60	120	462	415	1,000	216	
300AG	303	280	335			80	70	400							
300BG	300	270	398			70	360	95	2,000						478
400AG	403	370	440	55	58.5	90	80	510	70	140	630	590	1,000	340	
400BG	400	360	498			80	480	110							2,000
400CG	400	350	598			90	800	793							

RV-OTU グレーチング蓋

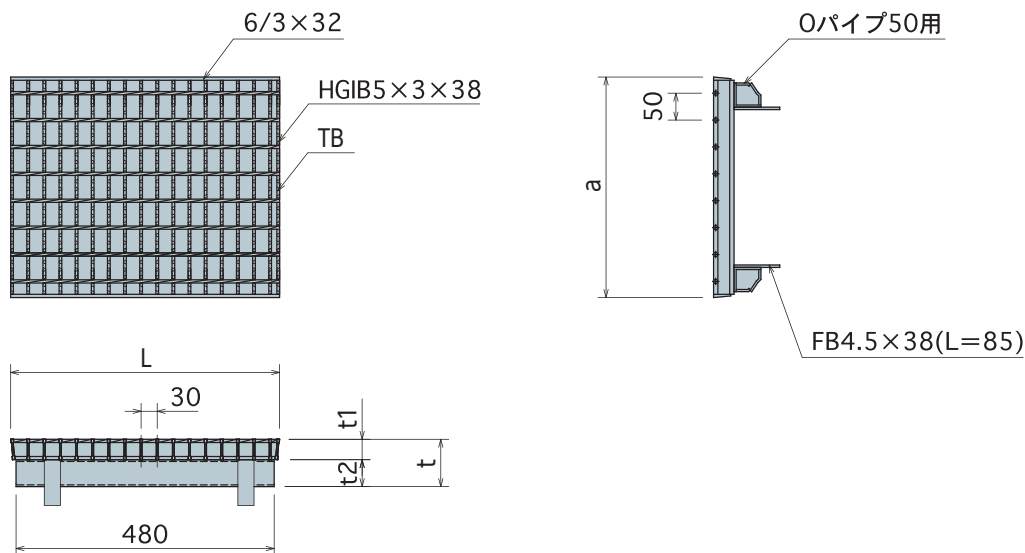

■ グレーチング蓋 (寸法表)

普通目

呼び名	本体寸法 (mm)					重量 (kg)
	a	t	t1	t2	L	
250	360	84	32	52	499	12
300	410	88	38	50	499	15
400	510	105	50	55	499	21
600	740	150	60	90	499	34

普通目

呼び名	本体寸法 (mm)					重量 (kg)
	a	t	t1	t2	L	
250	360	84	32	52	499	14
300	410	88	32	55	499	16
400	510	105	32	72	499	25
600	740	150	50	85	499	48

OTU合流枳

RV-OTU合流枳

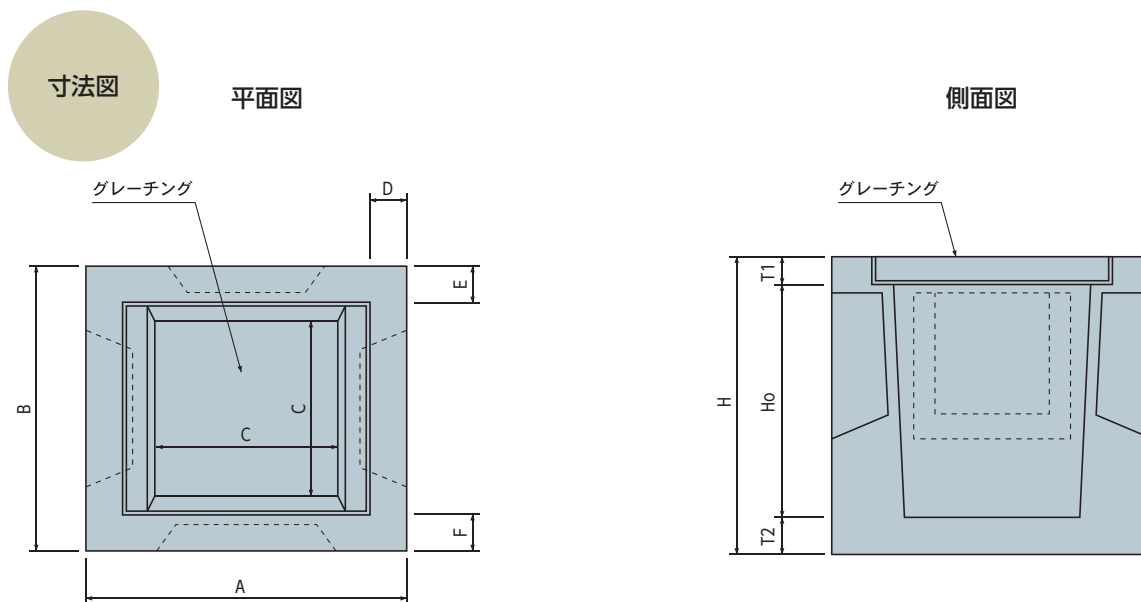

規格寸法

(単位: mm)

呼び名	寸法										製品重量 (kg)
	A	B	C	D	E	F	H	Ho	T1	T2	
250AM	640	550	400	65	70	70	634	484	60	90	272
300AM	800	720	500	95	102	102	750	584	66	100	587
400AM	780	750		85		132	765	600	65		536
400BM						865	700	590			

- ザ・ウォールⅡ
- フラットウォールⅡ
- NPウォール
- ガーディアンⅡ
- ハーデンロック
- 間知ブロック
- テラグリーン
- グリーンエコ
- 小口止ブロック
- 基礎ブロック
- eベース
- 縦縮用ボックスカルバート
- ジョイントボックスカルバート
- FX側溝
- FX可変側溝
- 大型FX可変側溝
- FR横断側溝
- IGU
- RV-OTU**
- エプロンブロック
- U形側溝
- L形側溝
- 雨水枳
- 歩車道境界ブロック
- 地先境界ブロック
- 緑石
- ベンチフリューム
- 大型フリューム
- SRフェンス
- 自在R連続基礎
- RS基礎
- 積ガード
- フィールドボックス
- 組立枳
- 外フラット式集水枳
- HC床版
- 家のねっこ工法
- ガーデンウォール