

# 両直型落蓋式側溝 FX側溝

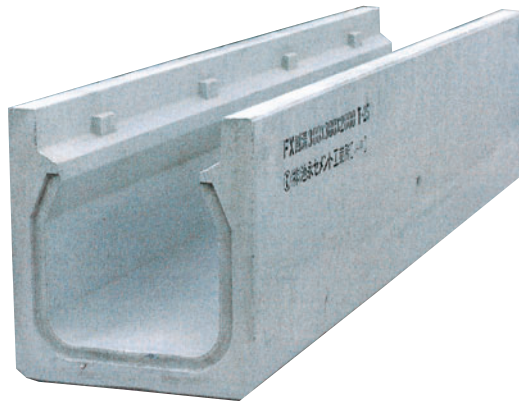

## 特 徴

- 1 ピタリフィット**  
蓋と側溝が、R面とV面で線接触、ズレ止め機能になり騒音をシャットアウト
- 2 経済性**  
従来型のJIS側溝より製品幅が小さく重量も軽い。  
掘削量が小さく、廃土が少ない。  
道路幅員を有効に利用できる。
- 3 分散集水機能**  
蓋の側面の切り欠きから、路面水を集水できる、上面の表面水は中央スリットで排水する。
- 4 強度**  
車両荷重種別 T-25対応製品。
- 5 施工法**  
内吊りが簡単にできるので、水系に触れずに据え付けできる。  
側面がフラットなので転圧が容易。  
従って舗装の肩落ちがなくなる。  
既設の構築物にピタリ合わせてセットできる。

## 縦断用 FX側溝

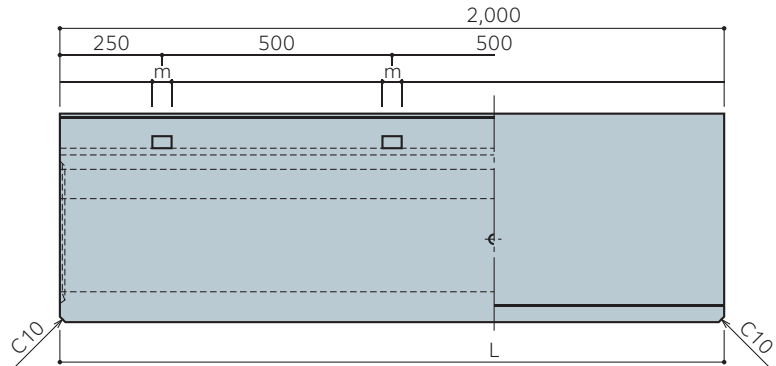
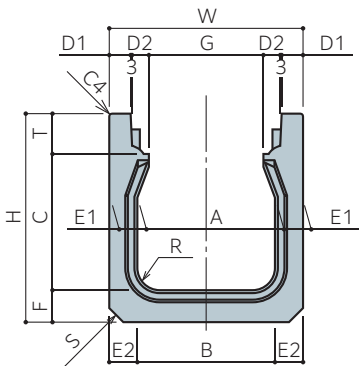

## 規格表

呼び名 (幅×深)	寸 法 (mm)																製品重量 (kg)
	A	B	C	W	H	T	D1	D2	E1	E2	F	G	m	R	S	L	
積ガード	250	250	248	360	400	87	45	35	55	55	65	194	70	40	30	2,000	285
フィールドボックス	300	300	298	420	455	87	50	35	60	60	70	244	70	50	30	2,000	357
組立樹	300	290	398	420	560	87	50	35	60	65	75	244	70	50	40	2,000	430
外フラット式集水樹	300	280	498	420	665	87	50	35	60	70	80	244	70	50	40	2,000	509
HC床版	400	390	398	520	575	102	50	35	60	65	75	344	80	50	40	2,000	499
家のねっこ工法	400	380	498	520	680	102	50	35	60	70	80	344	80	50	40	2,000	578
ガーデンウォール	500	500	498	650	700	117	55	45	75	75	85	444	80	50	40	2,000	694
	600	600	598	760	820	132	55	51	80	80	90	544	80	60	40	2,000	901

L1,000mm、500mmの製品もあります。

コンクリート蓋 FX側溝 車道用 (サイドスリット型)

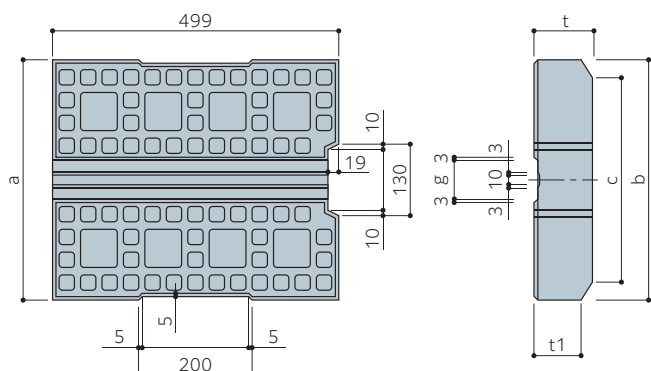

規格表 (車道用)

呼び名	寸 法 (mm)						製品重量 (kg)
	a	b	c	t	t1	g	
250	262	255	213	85	68	30	25
300	312	305	263	85	70	64	29
400	412	405	363	100	85	64	45
500	532	523	466	115	95	64	69
600	642	633	576	130	110	64	96

コンクリート蓋 FX側溝 歩道用 (サイドスリット型)

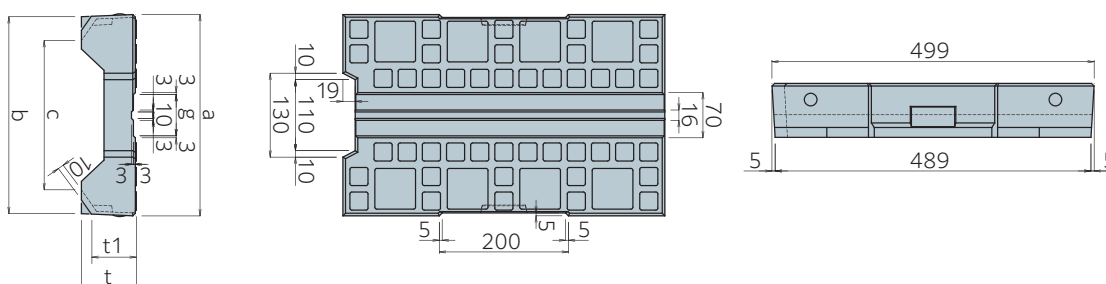

規格表 (歩道用)

呼び名	寸 法 (mm)						製品重量 (kg)
	a	b	c	t	t1	g	
300用	312	305	263	85	50	64	22
400用	412	405	363	100	55	64	31

レジコン蓋 FX側溝 車道用

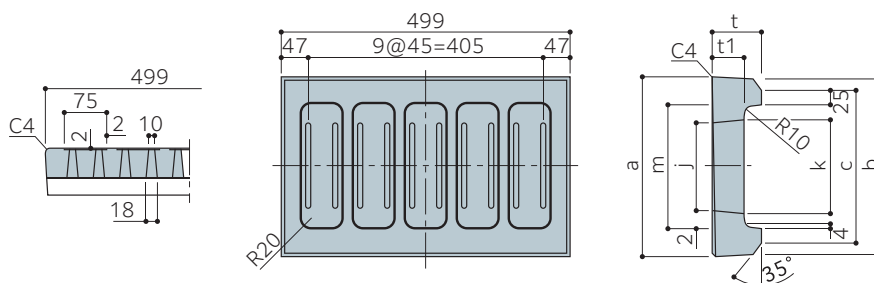

規格表 車道用・T-25 細目型

呼び名	寸 法 (mm)									製品重量 (kg)
	a	b	c	t	t1	j	k	m		
250	262	255	213	85	45	110	120	180	15	
300	312	305	263	85	55	150	160	220	19	
400	412	405	363	99	65	192	206	322	30	
500	532	523	466	114	75	282	298	412	41	
600	642	633	576	129	109	372	392	502	54	

- ザ・ウォールII
- フラットウォールII
- NPウォール
- ガーディアンII
- ハーデンロック
- 間知ブロック
- テラグリーン
- グリーンエコ
- 小口止ブロック
- 基礎ブロック
- eベース
- 縦溝用ボックスカルバート
- ジョイントボックスカルバート
- FX側溝**
- FX可変側溝
- 大型FX可変側溝
- FR横断側溝
- IGU
- RV-OTU
- エプロンブロック
- U形側溝
- L形側溝
- 雨水樹
- 歩道境界ブロック
- 地先境界ブロック
- 縁石
- ベンチフリューム
- 大型フリューム
- SRフェンス
- 自在R連続基礎
- RS基礎
- 積ガード
- フィールドボックス
- 組立樹
- 外フラット式集水樹
- HC床版
- 家のねっこ工法
- ガーデンウォール

## 縦断用グレーチング FX側溝

### ■ FX グレーチング蓋 (普通目)

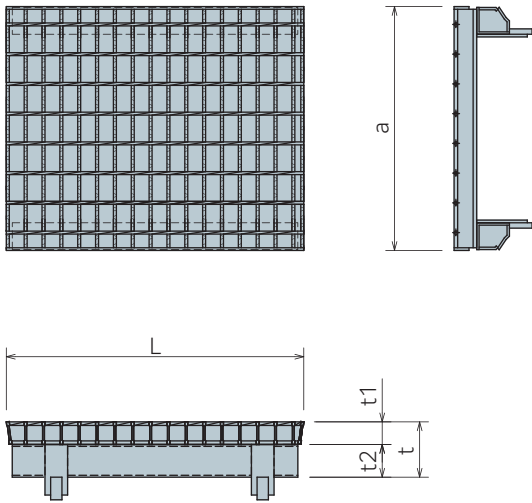

#### 規格表

#### 普通目

呼び名	本体寸法 (mm)					重量 (kg)
	a	t	t1	t2	L	
250	262	80	25	55	500	9.2
300	310	82	25	57	500	9.8
400	410	93	38	55	500	14.5
500	530	110	50	60	500	21.3
600	640	125	55	70	500	27.3

### ■ FX グレーチング蓋 (細目)

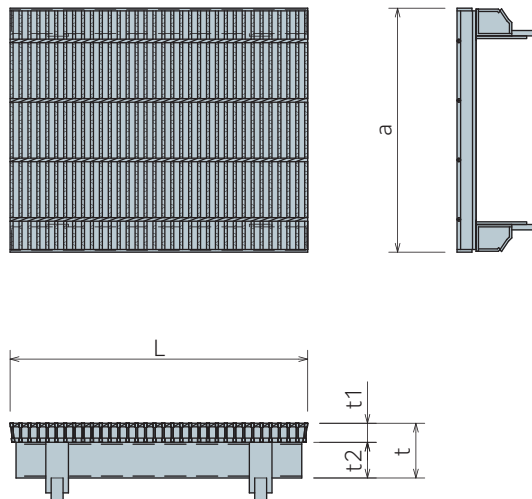

#### 規格表

#### 細目

呼び名	本体寸法 (mm)					重量 (kg)
	a	t	t1	t2	L	
250	262	80	25	55	494	10.4
300	310	82	25	57	494	11.3
400	410	92	32	60	494	16.0
500	530	109	44	65	500	31.3
600	640	125	50	75	500	40.9

- ザ・ウォールII
- フラットウォールII
- NPウォール
- ガーディアンII
- ハーデンロック
- 間知ブロック
- テラグリーン
- グリーンエコ
- 小口止ブロック
- 基礎ブロック
- eベース
- 織縛用ボックスカルバート
- ジョイントボックスカルバート
- FX側溝**
- FX可変側溝
- 大型FX可変側溝
- FR横断側溝
- IGU
- RV-OTU
- エプロンブロック
- U形側溝
- L形側溝
- 雨水樹
- 歩車道境界ブロック
- 地先境界ブロック
- 緑石
- ベンチフリューム
- 大型フリューム
- SRフェンス
- 自在R連続基礎
- RS基礎
- 積ガード
- フィールドボックス
- 組立樹
- 外フラット式集水樹
- HC床版
- 家のねっこ工法
- ガーデンウォール

横断用 FX側溝

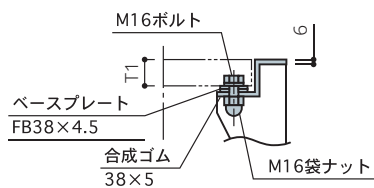

規格表

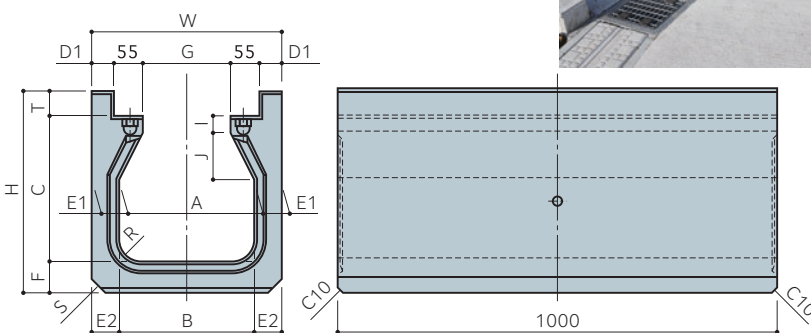

呼び名 (幅・深)	寸 法 (mm)															製品重量 (kg)	
	A	B	C	W	H	T	T1	D1	E1	E2	F	G	I	J	R		S
250	250	250	287	360	400	48	38	45	55	55	65	160	30	89	40	30	160
300	300	300	325	420	455	60	50	50	60	60	70	210	30	92	50	30	202
400	400	390	430	520	575	70	60	50	60	65	75	310	40	102	50	40	262

横断用グレーチング FX側溝

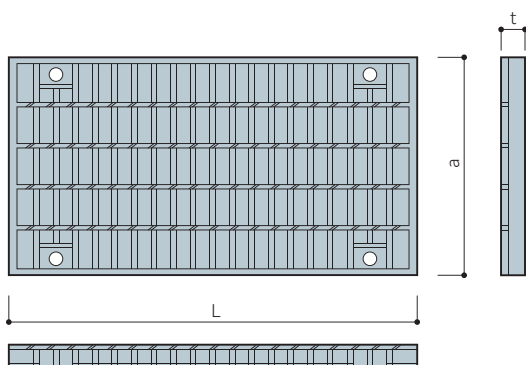

規格表  
車道用・T-25  
普通目

規格表  
車道用・T-25  
細目

呼び名	寸 法 (mm)			製品重量 (kg)
	a	t	L	
250用	260	38	999	15.4
300用	310	50	999	27.0
400用	410	60	999	37.0

呼び名	寸 法 (mm)			製品重量 (kg)
	a	t	L	
250用	260	25	999	21.0
300用	310	32	999	28.5
400用	410	38	999	57.0

合流枳 FX側溝

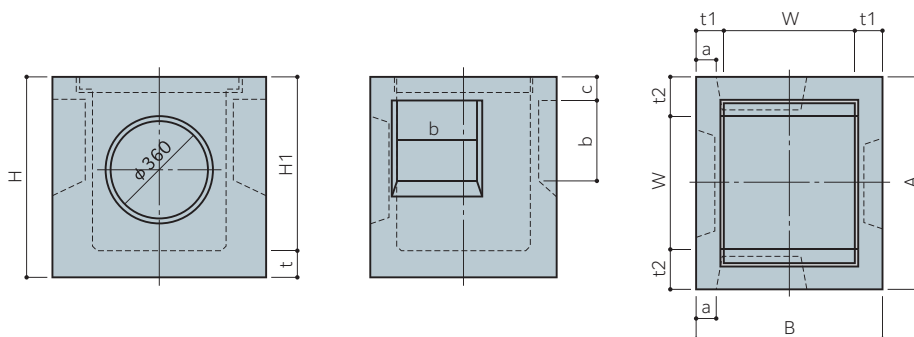

規格表

呼び名	寸 法 (mm)											製品重量 (kg)
	W	A	B	H	H1	t	t1	t2	a	b	c	
250	400	640	550	620	544	76	75	120	55	300	85	300
300	500	800	700	750	650	100	100	150	60	300	85	530
400	500	800	700	850	750	100	100	150	60	400	100	600

規格以外の箱抜き位置、数量、グレーチングの形式は現場に合わせてご指示下さい。

- ザ・ウォールII
- フラットウォールII
- NPウォール
- ガーディアンII
- ハーデンロック
- 間知ブロック
- テラグリーン
- グリーンエコ
- 小口止ブロック
- 基礎ブロック
- eベース
- 縦溝用ボックスカルバート
- ジョイントボックスカルバート
- FX側溝**
- FX可変側溝
- 大型FX可変側溝
- FR横断側溝
- IGU
- RV-OTU
- エプロンブロック
- U形側溝
- L形側溝
- 雨水枳
- 歩車道境界ブロック
- 地先境界ブロック
- 縁石
- ベンチフリューム
- 大型フリューム
- SRフェンス
- 自在R連続基礎
- RS基礎
- 積ガード
- フィールドボックス
- 組立枳
- 外フラット式集水枳
- HC床版
- 家のわっこ工法
- ガーデンウォール

## 両直型落蓋式側溝

# FX側溝 管渠型 (L=2500)



### 特徴

- 1 長さが2.5mなので施工が早い
- 2 蓋架けの手間が1本あたり3枚不要
- 3 中央の集水ラインにより雨水を速やかに集水・排水できます。

### 縦断用 FX側溝 管渠型 (L=2500)

側溝平面図

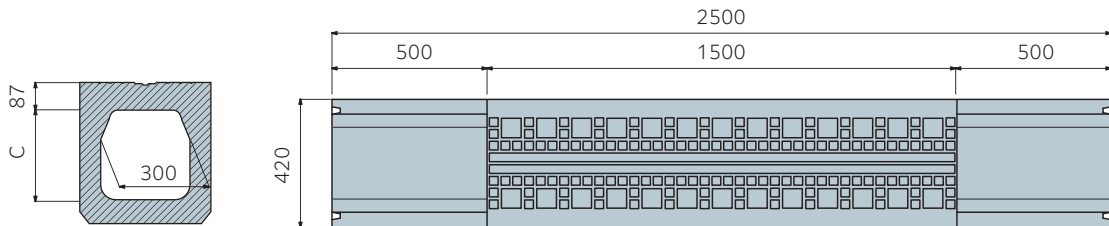

蓋架け状態平面図

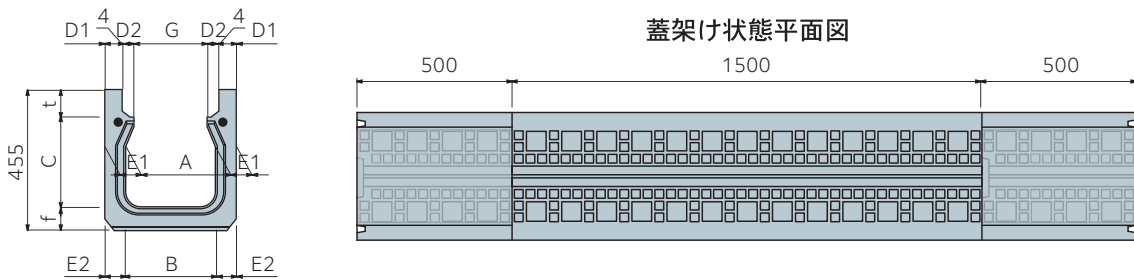

呼び名 (幅×深さ)	寸法 (mm)															製品重量 (kg)
	A	B	C	W	H	t	D1	D2	E1	E2	f	G	R	S	L	
組立樹	300	300	298	420	455	87	50	35	60	60	70	244	50	30	2500	583
外フラット式 集水樹	300	290	398	420	560	87	50	35	60	65	75	244	50	40	2500	655
HC床版	300	280	498	420	665	87	50	35	60	70	80	244	50	40	2500	727

## FX-R

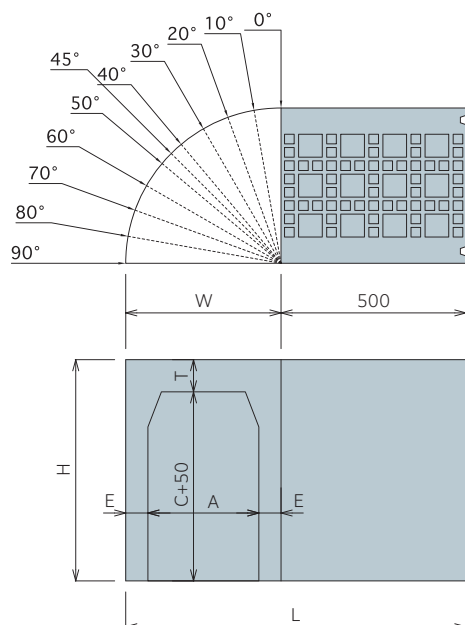

- 形状の美しいアールカーブ製品
  - 角度は 0° から 90° まで自由に設定できます。
- ※受注後製造となりますので、必要とする製品のサイズ、角度はなるべく早い時期にお知らせください。

### ■右カーブ用 (0° ~ 90°)

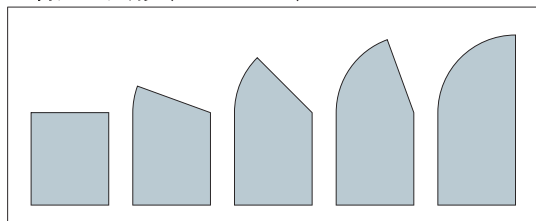

### ■左カーブ用 (0° ~ 90°)

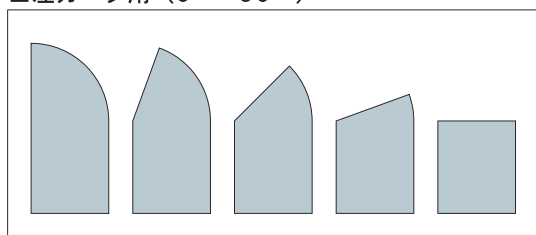

### 寸法表

呼び名 (幅×深)	寸 法 (mm)						0° ~ 90°		
	A	C	W	H	E	T	L	製品重量 (kg)	
300 × 300	300	298	420	435	60	87	500 ~ 920	98 ~ 163	
300 × 400		398		535					112 ~ 187
300 × 500		498		635					127 ~ 211
300 × 600		598		735					141 ~ 235
300 × 700		698		835					156 ~ 259
300 × 800		798		935					170 ~ 283
300 × 900		898		1,035					184 ~ 307
300 × 1,000		998		1,135					199 ~ 331
300 × 1,100		1,098		1,235					213 ~ 355
300 × 1,200		1,198		1,335					228 ~ 379



- ザ・ウォールII
- フラットウォールII
- NPウォール
- ガーディアンII
- ハーデンロック
- 間知ブロック
- テラグリーン
- グリーンエコ
- 小口止ブロック
- 基礎ブロック
- eベース
- 縦横用ボックスカルバート
- ジョイントボックスカルバート
- FX側溝**
- FX可変側溝
- 大型FX可変側溝
- FR横断側溝
- IGU
- RV-OTU
- エプロンブロック
- U形側溝
- L形側溝
- 雨水樹
- 歩車道境界ブロック
- 地先境界ブロック
- 縁石
- ベンチフリューム
- 大型フリューム
- SRフェンス
- 自在R連続基礎
- RS基礎
- 積ガード
- フィールドボックス
- 組立樹
- 外フラット式集水樹
- HC床版
- 家のねっこ工法
- ガーデンウォール

ザ・ウォールII
フラットウォールII
NPウォール
ガーディアンII
ハーデンロック
間知ブロック
テラグリーン
グリーンエコ
小口止ブロック
基礎ブロック
eベース
縦溝用ボックスカルバート
ジョイントボックスカルバート
FX側溝
<b>FX可変側溝</b>
大型FX可変側溝
FR横断側溝
IGU
RV-OTU
エプロンブロック
U形側溝
L形側溝
雨水樹
歩車道境界ブロック
地先境界ブロック
縁石
ベンチフリューム
大型フリューム
SRフェンス
自在R連続基礎
RS基礎
積ガード
フィールドボックス
組立樹
外フラット式集水樹
HC床版
家のねっこ工法
ガーデンウォール

# 防音型可変(自由勾配)側溝 FX可変側溝(縦断用)

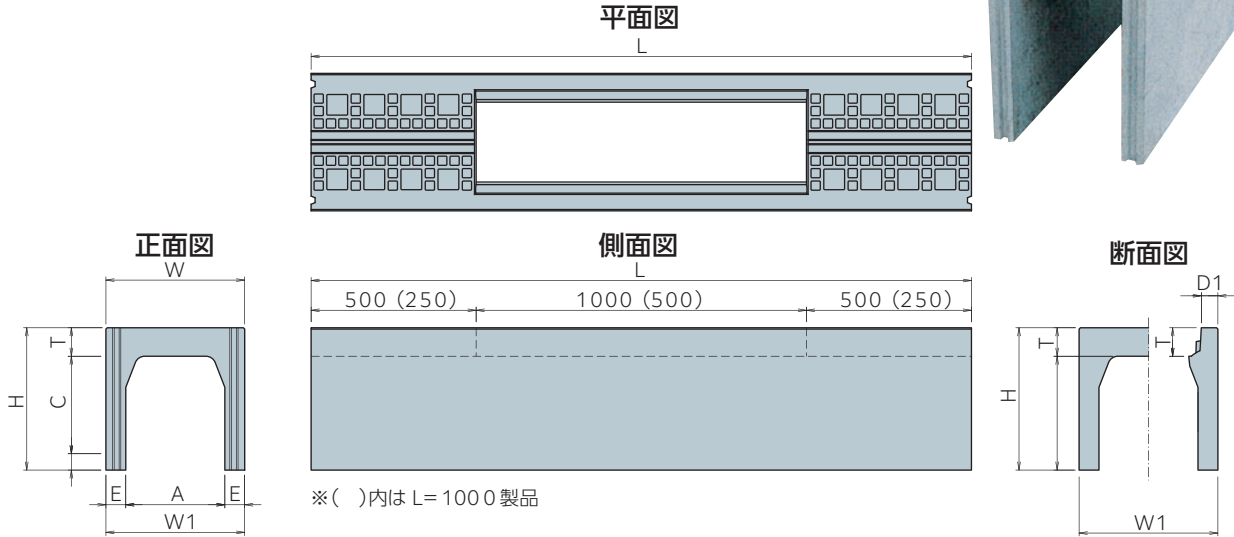
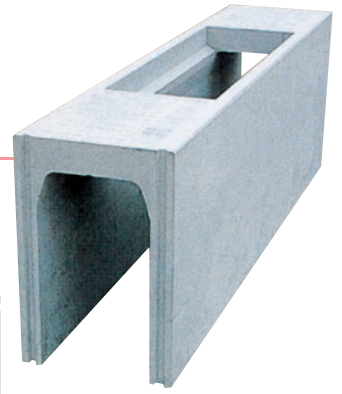

■ FX可変側溝(縦断用) 規格表 [250, 300 シリーズ]

④蓋はFX側溝蓋に準じる

呼び名 (溝幅×深さ)	重量 (kg)	寸法 (mm)									基礎碎石			均しコンクリート		
		A	C	L	T	H	E	W	W1	D1	幅 mm	厚さ mm	面積 ㎡	幅 mm	厚さ mm	体積 ㎡
250× 250	272	250	248	2000	87	385	55	360	360	45	460	100	4.60	460	50	0.230
250× 300	299		298			435										
250× 400	353		398			535										
250× 500	406		498			635										
250× 600	460		598			735										
300× 300	158	300	298	1000	87	435	60	420	420	50	520	100	5.20	520	50	0.260
300× 300	315		2000	635												
300× 400	186		1000	535												
300× 400	371		2000	735												
300× 500	214		498	1000		635										
300× 500	428		2000	735												
300× 600	257		598	1000		835										
300× 600	485		2000	935												
300× 700	288		698	1000		1,035										
300× 700	541		2000	1,135												
300× 800	313		798	1000		1,235										
300× 800	597		2000	1,335												
300× 900	392		898	1000		1,335										
300× 900	784		2000	1,335												
300×1,000	421		998	1000		1,335										
300×1,000	842	2000	1,335													
300×1,100	457	1,098	1000	1,335												
300×1,100	914	2000	1,335													
300×1,200	491	1,198	1000	1,335												
300×1,200	982	2000	1,335													

■ FX可変側溝（縦断用）規格表 [400, 500, 600 シリーズ]

③蓋はFX側溝蓋に準じる

呼び名 (溝幅×深さ)	重量 (kg)	寸 法 (mm)									基礎碎石			均しコンクリート				
		A	C	L	T	H	E	W	W1	D1	幅 mm	厚さ mm	面積 ㎡	幅 mm	厚さ mm	体積 ㎡		
400× 400	211	400	398	1000	102	550	60	520	50	100	620	6.20	620	70	0.434			
400× 400	422			2000														
400× 500	239		498	1000		650												
400× 500	478			2000														
400× 600	267		598	1000		750												
400× 600	534			2000														
400× 700	332		698	1000		850												
400× 700	665			2000														
400× 800	385		798	1000		950												
400× 800	730			2000														
400× 900	393		898	1000		1,050												
400× 900	786			2000														
400×1,000	959		998	2000		1,150												
400×1,100	1,022		1,098			1,250												
400×1,200	1,096	1,198	1,350															
500× 500	620	500	498	2000	117	665	75	650	55	100	750	7.50	750	90	0.675			
500× 600	690		598			765												
500× 700	760		698			865												
500× 800	831		798			965												
500× 900	991		898			1,065												
500×1,000	1,071		998			1,165												
500×1,100	1,146		1,098			1,265												
500×1,200	1,346		1,198			1,365												
500×1,300	1,436		1,298			1,465												
500×1,400	1,525		1,398			1,565												
500×1,500	1,614		1,498			1,665												
600× 600	779		600			598	2000	132	780	80	760	55	100	860	8.60	860	100	0.860
600× 700	854					698			880									
600× 800	929					798			980									
600× 900	1,004	898		1,080														
600×1,000	1,187	998		1,180														
600×1,100	1,264	1,098		1,280														
600×1,200	1,349	1,198		1,380														
600×1,300	1,561	1,298		1,480														
600×1,400	1,655	1,398		1,580														
600×1,500	1,749	1,498		1,680														

- ザ・ウォールII
- フラットウォールII
- NPウォール
- ガーディアンII
- ハーデンロック
- 間知ブロック
- テラグリーン
- グリーンエコ
- 小口止ブロック
- 基礎ブロック
- eベース
- 縦断用ボックスカルバート
- ジョイントボックスカルバート
- FX側溝
- FX可変側溝**
- 大型FX可変側溝
- FR横断側溝
- IGU
- RV-OTU
- エプロンブロック
- U形側溝
- L形側溝
- 雨水樹
- 歩車道境界ブロック
- 地先境界ブロック
- 縁石
- ベンチフリューム
- 大型フリューム
- SRフェンス
- 自在R連続基礎
- RS基礎
- 積ガード
- フィールドボックス
- 組立樹
- 外フラット式集水樹
- HC床版
- 家のねっこ工法
- ガーデンウォール



ザ・ウォールII
フラットウォールII
NPウォール
ガーディアンII
ハーデロック
間知ブロック
テラグリーン
グリーンエコ
小口止ブロック
基礎ブロック
eベース
織縛用ボックスカルバート
ジョイントボックスカルバート
FX側溝
FX可変側溝
大型FX可変側溝
FR横断側溝
IGU
RV-OTU
エプロンブロック
U形側溝
L形側溝
雨水樹
歩車道境界ブロック
地先境界ブロック
縁石
ベンチフリューム
大型フリューム
SRフェンス
自在R連続基礎
RS基礎
積ガード
フィールドボックス
組立樹
外フラット式集水樹
HC床版
家のねっこ工法
ガーデンウォール

## コンクリート蓋 FX側溝 車道用 (サイドスリット型)

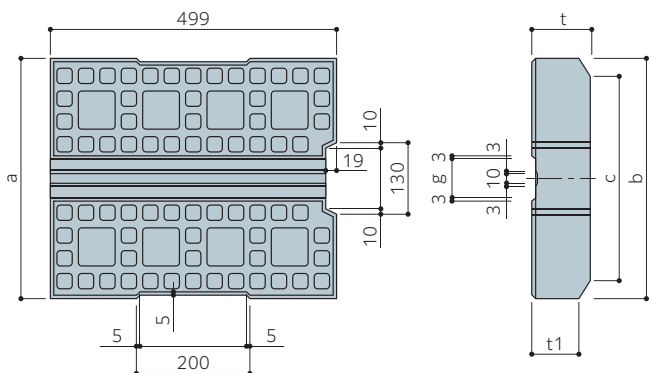

規格表  
(車道用)

呼び名	寸法 (mm)						製品重量 (kg)
	a	b	c	t	t1	g	
250	262	255	213	85	68	30	25
300	312	305	263	85	70	64	29
400	412	405	363	100	85	64	45
500	532	523	466	115	95	64	69
600	642	633	576	130	110	64	96

## コンクリート蓋 FX側溝 歩道用 (サイドスリット型)

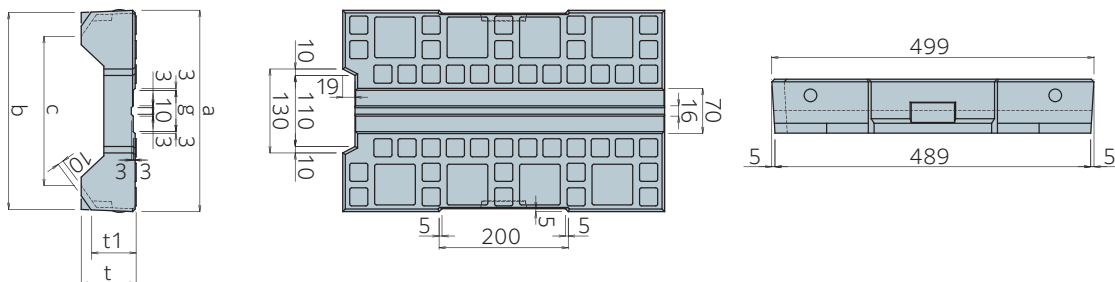

規格表  
(歩道用)

呼び名	寸法 (mm)						製品重量 (kg)
	a	b	c	t	t1	g	
300用	312	305	263	85	50	64	22
400用	412	405	363	100	55	64	31

## レジコン蓋 FX側溝 車道用

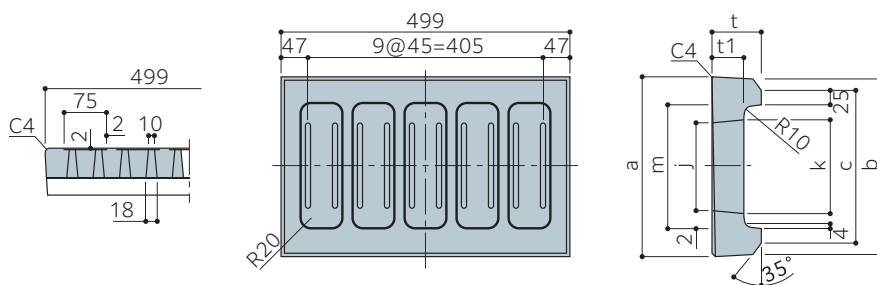

規格表  
車道用・T-25  
細目型

呼び名	寸法 (mm)								製品重量 (kg)
	a	b	c	t	t1	j	k	m	
250	262	255	213	85	45	110	120	180	15
300	312	305	263	85	55	150	160	220	19
400	412	405	363	99	65	192	206	322	30
500	532	523	466	114	75	282	298	412	41
600	642	633	576	129	109	372	392	502	54

縦断用グレーチング FX側溝

■ FX グレーチング蓋 (普通目)

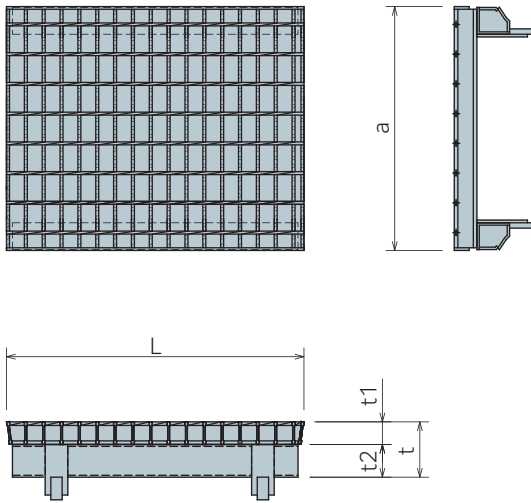

規格表

普通目

呼び名	本体寸法 (mm)					重量 (kg)
	a	t	t1	t2	L	
250	262	80	25	55	500	9.2
300	310	82	25	57	500	9.8
400	410	93	38	55	500	14.5
500	530	110	50	60	500	21.3
600	640	125	55	70	500	27.3

■ FX グレーチング蓋 (細目)

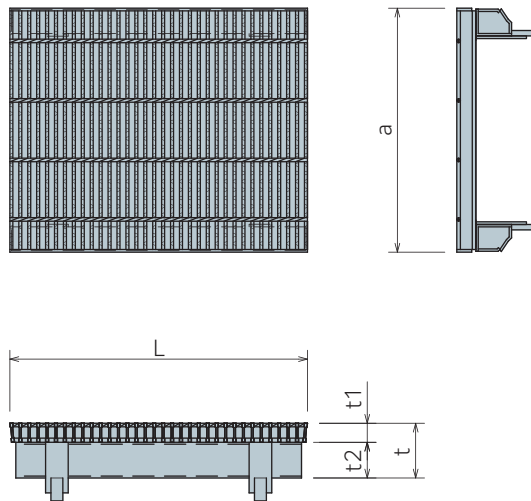

規格表

細目

呼び名	本体寸法 (mm)					重量 (kg)
	a	t	t1	t2	L	
250	262	80	25	55	494	10.4
300	310	82	25	57	494	11.3
400	410	92	32	60	494	16.0
500	530	109	44	65	500	31.3
600	640	125	50	75	500	40.9

- ザ・ウォールII
- フラットウォールII
- NPウォール
- ガーディアンII
- ハーデンロック
- 間知ブロック
- テラグリーン
- グリーンエコ
- 小口止ブロック
- 基礎ブロック
- eベース
- 縦溝用ボックスカルバート
- ジョイントボックスカルバート
- FX側溝
- FX可変側溝**
- 大型FX可変側溝
- FR横断側溝
- IGU
- RV-OTU
- エプロンブロック
- U形側溝
- L形側溝
- 雨水樹
- 歩車道境界ブロック
- 地先境界ブロック
- 縁石
- ベンチフリューム
- 大型フリューム
- SRフェンス
- 自在R連続基礎
- RS基礎
- 積ガード
- フィールドボックス
- 組立樹
- 外フラット式集水樹
- HC床版
- 家のねっこ工法
- ガーデンウォール